



UX

FULL HYBRID

UX 300h



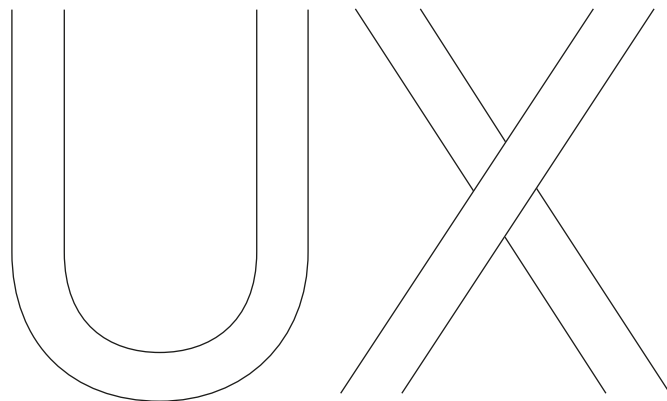

Da Lexus, abbiamo molto di cui essere fieri. Siamo leader nell'elettrificazione delle auto di lusso da circa 20 anni. Oltre 2,5 milioni di vetture Lexus Full Hybrid* percorrono le strade di tutto il mondo. Vetture che si distinguono per la loro raffinatezza, comprovata qualità e pluripremiata affidabilità.

Queste sono cifre notevoli, ma per Lexus le prestazioni sono molto più di semplici numeri. E l'elettrificazione è molto più di semplici batterie e motori.

È la possibilità di definire una nuova tipologia di piacere di guida, in cui ogni viaggio infonde fiducia, controllo e comodità. Grazie alla tua Lexus, che risponde istantaneamente a ogni tua mossa, potrai goderti un lusso personale, un lusso che si basa sul legame sapientemente creato tra auto e conducente.

Mettiti alla guida del SUV di lusso UX 300h - dotato di una tecnologia Full Hybrid di Lexus ancora più fluida e potente - e capirai di cosa stiamo parlando.

Questo è "Lexus Electrified**".

* Il Full Hybrid* combina la potenza di un motore a benzina con uno o più motori elettrici avanzati.

Consultare le pagine 18-19 per ulteriori dettagli sul Full Hybrid di Lexus.

** 'Electrified' si riferisce a un'ampia gamma di motorizzazioni, alcune delle quali utilizzano il motore a benzina in combinazione a quello elettrico. Consultare le pagine 16-17 per ulteriori dettagli.



01. ENTUSIASMO
Pagine 06-07

02. LUSSO
Pagine 08-11

03. CONNESSIONE
Pagine 12-15

04. INNOVAZIONE
Pagine 16-19

05. MODELLO
Pagine 20-21

06. VERSIONI
Pagine 22-25

07. CARATTERISTICHE
Pagine 26-29

08. TECNOLOGIA
Pagine 30-39

09. F SPORT E F-DESIGN
Pagine 40-41

10. ACCESSORI
Pagine 42-43

11. COLORI
Pagine 44-45

12. EQUIPAGGIAMENTO
Pagine 46-51

13. DATI TECNICI
Pagine 52-53

14. SENTITI VALORIZZATO
Pagine 54-55





GUIDARE CON I SENSI

UN'ENERGIA CHE TI ACCOMPAGNA

Tutto intorno a te ci sono straordinari conseguimenti tecnologici, dal Lexus Full Hybrid* di 5a generazione al telaio estremamente rigido, ma è al volante che avviene qualcosa di davvero speciale. La silenziosità, la fluida accelerazione lineare e la precisa agilità nelle strade cittadine evocano un'energia, un misto di fiducia, controllo ed entusiasmo.

LA BELLEZZA INCONTRA LA FUNZIONALITÀ

I progettisti Lexus hanno lavorato instancabilmente per creare un SUV di lusso compatto, dal fascino elettrizzante e dinamico. I loro sforzi si riscontrano anche nei dettagli più piccoli, come le esclusive luci posteriori a combinazione a LED, la cui elegante forma aerodinamica migliora maneggevolezza e prestazioni. È qui che bellezza e funzionalità si incontrano, ed è proprio questa la base del design di UX 300h.

Da oggi disponibile anche con la verniciatura Sonic Copper, che cattura gli sguardi, UX seduce più che mai grazie al suo aspetto dinamico e snello accentuato dai cerchi in lega sportivi da 18" e dalle cornici passaruota del colore carrozzeria. I modelli distintivi F SPORT e F-DESIGN hanno un esterno bitone con montanti e tetto neri a contrasto, barre da tetto nere, antenna a pinna di squalo e spoiler sul tetto.

FULL HYBRID LEXUS

Più economico e rispettoso dell'ambiente dei SUV compatti convenzionali, la versione migliorata di UX 300h Full Hybrid spicca per la sua guida eccezionalmente fluida e silenziosa. UX 300h sfoggia l'esclusiva guida a firma Lexus, sempre con lo stesso esperto pilota 'Takumi' che ha messo alla prova la sorprendente coupé LC.

Il risultato? Una potenza che non ti aspetteresti da un SUV compatto. E naturalmente, un'esaltazione dei tuoi sensi ogni volta che ti metti al volante.

* Il Full Hybrid* combina la potenza di un motore a benzina con uno o più motori elettrici avanzati. Consultare le pagine 18-19 per ulteriori dettagli sul Full Hybrid di Lexus.



CAMERA CON VISTA

IL LUSO ALL'INTERNO DI UX 300h HA MOLTEPLICI FORME

Il lusso all'interno di UX inizia con la sensazione di spazio. I progettisti Lexus, ispirati dalla tradizionale veranda giapponese, che offusca il confine tra l'interno e l'esterno, hanno infatti realizzato una soluzione di continuità tra l'abitacolo e l'esterno. Come se volesse ampliare lo spazio oltre le dimensioni dell'auto, il quadro strumenti sembra estendersi oltre il parabrezza, consentendo al conducente di percepire in modo rassicurante le estremità di UX e facilitando la manovra negli spazi urbani più stretti.

LAVORAZIONE ARTIGIANALE "TAKUMI"

Il lusso si estende alla maestria artigianale che puoi percepire. Nel suono dello sportello che si chiude, perfezionato dagli ingegneri acustici dopo infinite ore di lavoro. Nell'abitacolo essenziale, caratterizzato dalla tonalità Light Sand particolarmente pregiata e che mette in risalto uno stato d'animo di controllo rilassato. Nella struttura "washi" del quadro strumenti, che richiama le tradizionali porte scorrevoli in carta delle case giapponesi, nelle rifiniture con venature animali della F SPORT e nel volante in pelle cucito a mano. E nelle esclusive cuciture dei sedili ispirate alla secolare trapuntatura "sashiko", cui si ricorreva per la creazione delle uniformi delle arti marziali per la sua elevata resistenza. Grazie ai nuovi materiali a disposizione, adesso è possibile ordinare anche gli interni senza pelle con lavorazione Takumi e i sedili in tessuto o sintetici in combinazione con la pomello del cambio in tessuto e il volante riscaldato.

Il lavoro dei nostri celebri artigiani "Takumi", ognuno dei quali ha un occhio di riguardo per la qualità costruttiva messo a punto in oltre 15 anni, offre un lusso con un tocco personale, come se l'intera auto fosse stata costruita appositamente per te.

COMFORT PER CONDUCENTE E PASSEGGERI

Infine, il livello di dotazioni, è esemplificato dall'impianto audio Mark Levinson® Surround con 13 altoparlanti, con comandi integrati a portata di mano sulla console centrale. E l'intelligente climatizzatore S-Flow, che emette piccole particelle nanoe™ X in grado di inibire virus e batteri e attenuare gli odori allo stesso tempo, con in più un delicato effetto idratante sulla pelle e sui capelli.







REINVENTARE LA TECNOLOGIA

LA MIGLIORE SICUREZZA E CONNETTIVITÀ DEL SETTORE PER UNA GUIDA SICURA E PRIVA DI STRESS

In città trafficate o su strade ad alto scorrimento, UX garantisce una guida eccezionalmente rilassante. Il sistema di sicurezza Lexus Safety System + di ultima generazione garantisce nuovi livelli di assistenza al conducente, monitorando costantemente la strada davanti a te, avvisandoti dei pericoli e adottando azioni correttive in caso di necessità. Anche quando raggiungi la tua destinazione, ci prendiamo cura degli altri utenti della strada. All'apertura di uno sportello, l'assistenza all'uscita sicura avverte te e i tuoi passeggeri del traffico in avvicinamento da dietro.

SISTEMA DI PRE-COLLISIONE MIGLIORATO

Gli eccellenti risultati Euro NCAP per la "protezione degli utenti vulnerabili della strada" sono un riconoscimento del nostro eccezionale sistema di sicurezza Lexus Safety System + (di serie su ogni UX) e del suo sistema di pre-collisione, che è in grado di rilevare anche pedoni e ciclisti, di giorno e di notte, nonché le auto agli incroci. Un'altra fondamentale funzionalità di sicurezza attiva è l'allerta traffico trasversale posteriore, che ti aiuta a muoverti in retromarcia in tutta sicurezza. Rilevando gli ostacoli intorno alla vettura e gli eventuali altri veicoli che si avvicinano da dietro, allerta il guidatore esercitando addirittura un'azione frenante se necessario. Per una maggiore comodità in città, il monitor con vista panoramica offre istruzioni a video per aiutarti a fare manovra in spazi stretti, mostrandoti la forma dell'auto vista dall'alto.

SISTEMA DI NAVIGAZIONE PREMIUM E LEXUS LINK PRO

Dimenticati dello stress mentre esplori nuove città con il sistema multimediale Lexus Link Pro, più veloce e facile da usare. Dotato di sistema di navigazione basato su cloud per un aggiornamento costante, permette inoltre di visualizzare le app preferite del tuo smartphone sul grande schermo touch HD da 12,3". Nel frattempo, il quadro strumenti digitale da 12,3" e l'ampio Display Head-Up che proietta le informazioni sul tuo parabrezza, aggiungono un ulteriore senso di spazio e controllo. Oltre a tutto questo, l'app dei servizi connessi Lexus Link + e la Lexus Digital Key rendono ancora più gradevole la tua esperienza con UX. In particolare, i servizi connessi Lexus Link + di ultima generazione ti aiutano a pianificare i tuoi viaggi.

Questo è "Omotenashi", una filosofia giapponese ispirata all'anticipazione delle necessità di un ospite ancor prima che si manifestino. La tecnologia creativa che troverai in UX 300h ne è la dimostrazione.







UX 300h

LEXUS

UX 300h



INNOVAZIONE

VIVERE UN SOGNO

Nel 1990, i motori ad alti consumi erano la norma indiscutibile per le auto di lusso. Allo scoccare del nuovo millennio, il mondo ha aperto gli occhi sul riscaldamento globale e sulla necessità di ridurre le emissioni tramite l'elettrificazione. Era necessaria una nuova soluzione per i motori. E il primo produttore di auto di lusso a fare questo passo fu Lexus.

Con tutte le componenti principali dell'ibrido sviluppate e prodotte internamente, i nostri ibridi elettrificati si sono dimostrati di una raffinatezza unica, entusiasmanti da guidare ed eccezionalmente durevoli.

Due decenni dopo, il sogno di Lexus di una guida di lusso priva di emissioni si è ormai trasformato in un obiettivo. Con ogni auto elettrificata lanciata sul mercato, la destinazione finale si avvicina sempre più.



AVANGUARDIA

PIONIERE E LEADER NELL'ELETTRIFICAZIONE DELLE AUTO DI LUSSO

Sin dal lancio della nostra prima berlina di lusso oltre 30 anni fa, Lexus è sinonimo di design, qualità e raffinatezza eccezionali. Ancora più importante, siamo anche pionieri e leader nell'elettificazione delle auto di lusso. Un'azienda che non smette mai di innovarsi e di lavorare per anticipare le necessità del conducente. È questo approccio unico che ha portato alla creazione del primo ibrido di lusso al mondo nel 2005: il SUV RX 400h.

FULL HYBRID, PLUG-IN HYBRID O COMPLETAMENTE ELETTRICO

Oggi, Lexus offre modelli Full Hybrid*, Plug-in Hybrid e completamente elettrici e la maggior parte degli ibridi di lusso presenti su strada portano il marchio Lexus. Nessun altro costruttore di auto di lusso può tenere testa alla nostra esperienza nello sviluppo, nella costruzione, nell'assistenza e nel riciclaggio degli ibridi. I nostri Full Hybrid non richiedono reti elettriche esterne e sono in grado di circolare senza usare benzina in modalità EV (Veicolo Elettrico).

Per guidare la nostra visione "Lexus Electrified", abbiamo introdotto la prima Lexus completamente elettrica: il crossover UX 300e. Emblema del prossimo capitolo dell'elettificazione, il primo Lexus Plug-in Hybrid - NX 450h+ - ha ampliato ulteriormente la nostra gamma elettrica, insieme a RZ 450e, costruito su una piattaforma per veicoli elettrici dedicata.

IL FUTURO È "LEXUS ELECTRIFIED"

Nonostante il grande successo della gamma Lexus Full Hybrid, non è nostra intenzione adagiarsi sugli allori. Ecco perché abbiamo lanciato la visione "Lexus Electrified" e il prototipo "elettificato" LF-30. Creata per portare il piacere di guida a un livello superiore, la visione "Lexus Electrified" è un approccio integrale verso i propulsori elettrici, il controllo avanzato della postura e le altre tecnologie di elettificazione. Dimostrando la nostra visione, gli esterni audaci e l'abitacolo incentrato sul conducente del nostro prototipo "elettificato" LF-30 racchiudono tutto ciò che rappresenta "Lexus Electrified". Grazie agli oltre vent'anni di esperienza nell'elettificazione, ai suoi quattro motori elettrici integrati nelle ruote, allo sterzo elettrico e al controllo avanzato della postura di Lexus, offre un'esperienza di guida impareggiabile.

* Il Full Hybrid* combina la potenza di un motore a benzina con uno o più motori elettrici avanzati. Consultare le pagine 18-19 per ulteriori dettagli sul Full Hybrid di Lexus.



INNOVAZIONE LEXUS

CHE COS'È UN MOTORE LEXUS FULL HYBRID?

Integrando la potenza di un motore a benzina estremamente fluido con uno o più motori elettrici avanzati, i Lexus Full Hybrid* sono stati sempre il punto di riferimento per l'elettrificazione delle auto di lusso. Per aumentare il comfort, gli ibridi Lexus si ricaricano da soli mentre guidi, quando rallenti o freni, permettendoti di non doverli ricaricare e di non doverti preoccupare del livello di carica della batteria. Accomodati e goditi una fantastica combinazione di potenza e controllo, lieto di sapere che la tua Lexus è più efficiente ed enormemente meno inquinante di qualsiasi motore convenzionale.

PERCHÉ L'ELETTTRIFICAZIONE È IMPORTANTE?

Per poter ridurre l'emissione di gas serra, crediamo che sia essenziale un'elettrificazione effettiva delle auto. Sin dal lancio di RX 400h, la prima auto di lusso elettrica* al mondo, Lexus ha preso l'impegno di sviluppare e promuovere l'uso diffuso di sistemi ibridi ecologici che si ricaricano da soli. Oltre a ridurre le emissioni delle nostre auto, entro il 2050 abbiamo l'ambizione di azzerare le emissioni di CO₂ di tutti gli impianti di produzione Lexus e minimizzare il loro consumo di acqua**.

COSA SI PROVA AD AVERE UN IBRIDO LEXUS?

Lavoriamo sodo per assicurarci che il tuo Lexus Full Hybrid sia piacevole da guidare e possedere. Gli oltre 500.000 modelli ibridi Lexus presenti oggi sulle strade europee sono stati tutti fabbricati in Giappone in impianti di produzione specializzati e ultramoderni, secondo standard di qualità che garantiscono costantemente l'affidabilità di Lexus in tutto il mondo. A prescindere dall'incredibile fluidità e dalla raffinatezza, sarai sorpreso dai bassi costi di utilizzo. Non parliamo solo del carburante, ma anche di una spesa ridotta per freni, pneumatici e altre componenti, grazie agli avanzati sistemi di controllo della potenza e della frenata rigenerativa.

* "Electrified" si riferisce a un'ampia gamma di motorizzazioni, alcune delle quali utilizzano il motore a benzina in combinazione a quello elettrico. Consultare le pagine 16-17 per ulteriori dettagli.

**www.lexus.it

Per saperne di più: www.lexus.it/hybrid

COMPLETAMENTE ELETTRICO A BASSA VELOCITÀ

All'avvio e alle basse velocità, il potente motore elettrico anteriore (e un motore elettrico posteriore sui modelli a trazione integrale) fa avanzare UX 300h tramite l'alimentazione elettrica fornita dalla nuova batteria agli ioni di litio. A questo punto potrai goderti una guida al 100% elettrica e praticamente silenziosa nelle brevi distanze.

SILENZIOSA A VELOCITÀ DI CROCIERA

Le vetture Lexus Full Hybrid sono fluide e rilassanti da guidare. A velocità superiori, il motore a benzina estremamente fluido prende silenziosamente il sopravvento e riceve assistenza dal(i) motore(i) elettrico(i) quando necessario. Con il motore a velocità ottimale, la potenza in eccesso può essere utilizzata per ricaricare la batteria. Insieme alle emissioni e al consumo di benzina ridotti, questa distribuzione quasi perfetta di alimentazione a benzina ed elettrica garantisce anche la guida davvero stimolante che caratterizza UX 300h.



RAPIDA ACCELERAZIONE

Le vetture Full Hybrid di Lexus sono divertenti da guidare. Accelerando con forza, la potenza del(i) motore(i) elettrico(i) affianca istantaneamente il motore a benzina da 2,0 litri di UX 300h. Insieme offrono una coppia supplementare che fornisce una rapida accelerazione lineare, proprio quando serve.

FRENATA RIGENERATIVA, NESSUNA RICARICA

Quando si decelera, si procede per inerzia o ci si ferma, spesso il motore a benzina si spegne silenziosamente. Durante la frenata, o quando si toglie il piede dall'acceleratore, la frenata rigenerativa incamera l'energia cinetica dell'auto (che viene invece dissipata nelle auto convenzionali). UX 300h la converte in energia elettrica da conservare nella batteria ibrida, insieme alla potenza generata mentre guidi ad alte velocità, rendendo praticamente inutile la ricarica.

MODELLO

UX 300h

La nuova tecnologia Full Hybrid* del Lexus UX 300h associa un motore a benzina super efficiente da 2,0 litri a dei motori elettrici ad alta potenza, portando la capacità totale dell'impianto a 199 CV. UX 300h vanta un consumo di carburante e una sensazione di guida in modalità EV straordinari, il tutto senza problemi di autonomia. Adesso l'accelerazione è più fluida e veloce, grazie alle batterie agli ioni di litio di nuova generazione, che sono più leggere e tuttavia più potenti.





NUOVO DIFFERENZIALE IBRIDO

Questa nuova trasmissione ibrida collega il motore a benzina a un motore/generatore elettrico e vanta un attrito interno inferiore di oltre il 25% rispetto agli impianti Lexus precedenti, il che consente di ottenere un consumo di carburante, una tranquillità e delle prestazioni di guida ottimali. La trasmissione sequenziale Shiftmatic attiva una forza frenante del motore in sei fasi con una sensazione di cambiata simile a quella di una trasmissione manuale. Il peso della scatola del differenziale è stato ridotto del 20%.

NUOVA BATTERIA AGLI IONI DI LITIO

La batteria agli ioni di litio di nuova concezione presenta un design più compatto e leggero, tuttavia la sua resa è superiore del 15% rispetto alla precedente batteria al nichel-metallo idruro. Le prestazioni di accelerazione e il risparmio di carburante che ne derivano sono eccellenti. La sua posizione al di sotto dei sedili posteriori di UX 300h garantisce uno spazio flessibile, contribuendo nel contempo ad abbassare il baricentro dell'auto.

PRESTAZIONI E-FOUR MIGLIORATE

Il rinnovato sistema E-FOUR dotato di un motore elettrico posteriore da 30kW migliora la tenuta di strada e le prestazioni in condizioni avverse. Infine, il nuovo meccanismo shift-by-wire garantisce un maggiore controllo e un azionamento più rapido e piacevole. Anche all'interno ci sono molti nuovi dettagli: la leva del cambio, ad esempio, che si adatta perfettamente al palmo della mano, è stata creata per trasmettere la sensazione di quando si clicca su un pulsante ON/OFF.

* 'Electrified' si riferisce a un'ampia gamma di motorizzazioni, alcune delle quali utilizzano il motore a benzina in combinazione a quello elettrico. Consultare le pagine 16-17 per ulteriori dettagli.

VERSIONI

URBAN

Fari fendinebbia anteriori, LED

Cerchi in lega da 17" Black con design a 5 razze ampie, pneumatici 215/60 R17

Lexus Link Connect - Display touchscreen da 8"

Sistema di navigazione Lexus Link basato su cloud*

Rivestimento in tessuto

Climatizzatore elettronico con tecnologia nanoe™ X



F-DESIGN

Griglia con logo "F" a maglie, tetto e paraurti in Total Black

Paraurti anteriore e posteriore F SPORT

Fari con funzione di illuminazione in curva a LED

Lexus Link Pro - Display touchscreen da 12,3"

Cerchi in lega da 18", F SPORT, pneumatici 225/50 RF18

Vetri oscurati

Sensori intelligenti di assistenza al parcheggio, anteriori e posteriori

Rivestimento in ecopelle

Display digitale multi-informazione TFT a colori da 12,3"



* Il pacchetto Connettività Premium è incluso per i primi 4 anni di possesso del veicolo, dopodiché è rinnovabile con abbonamento.

VERSIONI

F SPORT

Cornici passaruota, in tinta con la carrozzeria

Cerchi in lega da 18", F SPORT, pneumatici 225/50 RF18

Sospensioni variabili adattive (AVS)

Griglia con logo "F" a maglie, paraurti e tetto Total Black

Ammortizzatore posteriore ad alte prestazioni

Tachimetro digitale esclusivo F SPORT, display ad alta definizione

Controllo attivo del suono (ASC)

Sedili sportivi esclusivi con tessuto F SPORT/ rivestimento in pelle F SPORT

Sedile conducente con supporto lombare

Volante a 3 razze, rivestito in pelle perforata



LUXURY

Fari a triplo LED con fari abbaglianti adattivi (AHS)

Cornici passaruota, in tinta con la carrozzeria

Cerchi in lega da 18", lavorati a macchina, con design a 5 razze ampie, pneumatici 225/50 RF18

Tachimetro digitale, display ad alta definizione

Display Head-Up (HUD)

Lexus Link Pro - Display touchscreen da 12,3"

Navigazione ibrida integrata in Lexus Link Pro*

Impianto audio Mark Levinson® Premium Surround con 13 altoparlanti

Sedile conducente con supporto lombare

Portellone posteriore, apertura e chiusura elettrica



01. CERCHI AEROVENTILATI DA 17"

Con finitura in nero, questi cerchi aroventilati, novità assoluta Lexus, si caratterizzano per la presenza di flap su ciascun lato delle razze. La forma del flap è basata sul "flap di Gurney", installato sull'alettone posteriore delle vetture di Formula 1 per regolare il flusso dell'aria, creando vortici che aumentano la deportanza. Questo innovativo design dei cerchi consente una guida più sicura fornendo prestazioni stabili in frenata, migliorando l'efficienza del raffreddamento e riducendo la turbolenza lungo i fianchi della vettura.

02. CERCHI IN LEGA DA 18"

Questi cerchi a due tonalità integrano una finitura a macchina con un rivestimento metallico nero per conferire un aspetto sportivo e lussuoso.

03. FARI CON FUNZIONE DI ILLUMINAZIONE IN CURVA

I fari a LED con funzione di illuminazione in curva di Lexus UX forniscono un'illuminazione supplementare nelle zone vicine alla vettura quando si svolta a destra o a sinistra.

04. FARI A DOPPIO LED

Con unità di proiezione a doppio LED e luci diurne a forma di L, questi fari conferiscono alla vettura un aspetto deciso.

05. FARI A TRIPLO LED

Questi fari, con compatte unità di proiezione a triplo LED e luci diurne a forma di L, assumono l'aspetto della sigla Lexus a punta di freccia. Inoltre, luci adatte a ogni tempo garantiscono una buona visuale anche in caso di nebbia.

06. LUCI DI MARCIA DIURNA

Le luci di marcia diurna a punta di freccia sono installate sopra i fari. Ostentano la sigla L di Lexus che conferisce un'impressione di continuità con gli esterni del veicolo, mentre le linee di illuminazione verticali danno una sensazione di profondità, creando un design unico.

07. FARI POSTERIORI STABILIZZANTI AERODINAMICI

Le luci posteriori a combinazione su UX 300h hanno un design innovativo, che non è solo accattivante, ma anche efficiente dal punto di vista aerodinamico. Nei fari sono state integrate alette per ridurre la pressione dell'aria di circa il 16%, contribuendo a un'eccellente stabilità posteriore nelle curve e con vento di traverso. Per un look ancora più distintivo, i gruppi ottici sono collegati tra loro da un'unica linea di luce continua, composta da una sequenza di 120 LED, che si assottiglia verso la parte centrale, raggiungendo uno spessore di soli 3 mm nel punto più stretto.

08. PORTELLONE POSTERIORE ELETTRICO

Per facilitare il carico e lo scarico, l'UX è disponibile con un portellone posteriore elettrico. Può essere aperto e chiuso semplicemente premendo un pulsante.

09. BARRE DA TETTO IN ALLUMINIO

Le barre longitudinali da tetto in solido alluminio creano una forma intrigante che scivola in modo fluido e continuo lungo la linea del tetto del crossover UX.



01. POSTO DI GUIDA INCENTRATO SUL CONDUCENTE

Per creare un senso di continuità, su UX 300h i nostri progettisti hanno pensato di eliminare la tradizionale divisione tra esterno e interno. Questo effetto garantisce al conducente un eccellente campo visivo, con un chiaro senso delle dimensioni della vettura. UX si caratterizza anche per il concetto di "Seat in Control" che concentra le principali funzioni del veicolo sul lato del conducente dell'abitacolo e che, da oggi, ti offre maggiore spazio per il tuo smartphone.

02. CLIMATIZZAZIONE S-FLOW / CLIMATE CONCIERGE

La climatizzazione S-Flow gestisce in modo intelligente il clima interno di UX, in base alle condizioni ambientali, assicurando un comfort eccellente e un risparmio di carburante. Può, ad esempio, rilevare se i sedili sono occupati, regolando il clima di conseguenza. Il Climate Concierge emette inoltre delle piccole particelle nanoe™ X in grado sia di inibire virus e batteri che di attenuare gli odori, con in più un delicato effetto idratante sulla pelle e i capelli.

03. SEDILI RISCALDATI E VENTILATI

Su UX è disponibile il riscaldamento dei sedili anteriori. Quando fa caldo, l'aria fredda arriva direttamente dal condizionatore per rinfrescare rapidamente gli occupanti.

04. VOLANTE

Con un sorprendente livello di lusso per questa categoria di veicoli, il volante a 3 razze di UX è stato ripreso dalla berlina ammiraglia LS. L'impugnatura del volante è stata creata e perfezionata registrando la pressione sui palmi delle mani del nostro esperto pilota "Takumi" per offrire una migliore comodità di guida. Rivestito in vera pelle, è disponibile con la funzione di riscaldamento per quando fa freddo mentre i comandi integrati controllano l'impianto audio, il telefono, il display multi-informazione, il controllo radar dinamico della velocità di crociera e l'assistenza al rilevamento di corsia.

05. LAVORAZIONE ARTIGIANALE TAKUMI

I rivestimenti in pelle presenti su UX si ispirano al "sashiko", una tecnica di trapuntatura della tradizione giapponese utilizzata nella creazione delle uniformi delle arti marziali. La pelle trapuntata è decorata con schemi di perforazione che creano delle tonalità e delle curve matematiche in perfetto allineamento, migliorando l'aspetto dei sedili.

06. REGOLAZIONE SEDILE ANTERIORE / SUPPORTO LOMBARRE

Con un massimo di otto regolazioni del sedile, UX 300h permette di adottare una posizione di guida ergonomica che riduce l'affaticamento. Per il massimo comfort nei viaggi lunghi, sulle versioni F SPORT e Luxury il supporto lombare è di serie.

07. RIVESTIMENTO INTERNO "WASHI"

Sebbene il quadro strumenti sia sempre nero, UX 300h è il primo modello Lexus a offrire un rivestimento dell'abitacolo ispirato alla grana della carta, nota come "washi", utilizzata nelle tradizionali porte scorrevoli giapponesi. L'allestimento F SPORT presenta un attraente rivestimento in pelle.



01

nanoeX

02



03



04



05



06



07

01. AERODINAMICA AVANZATA

UX vanta un'aerodinamica eccellente, incluso un sottoscocca a filo, che non solo migliora i consumi, ma riduce anche il rumore generato dal vento e la turbolenza. Un'altra innovazione aerodinamica include i fari posteriori uniti in un solo proiettore, con alette integrate che contribuiscono alla stabilità del posteriore della vettura nelle curve e guidando con vento di traverso. Inoltre, le cornici dei passaruota di UX dispongono di bordi piatti e di una sezione superiore a gradini che genera un flusso d'aria per ridurre il rollio e mantenere stabile la vettura nelle curve, nei cambi di corsia o durante la guida in rettilineo.

02. PIANALE AD ALTA RIGIDITÀ MIGLIORATO

UX si caratterizza per un nuovo pianale che è alla base delle eccellenti prestazioni dinamiche della vettura. È stato sviluppato con l'obiettivo di fornire una risposta scattante e immediata all'input del conducente, comunicando nel contempo una sensazione di stabilità e sicurezza. Il pianale, che consente di aumentare la rigidità, include una struttura ad anello ad alta resistenza intorno alle aperture delle porte e del portellone posteriori. Nelle zone critiche sono stati usati adesivi ad alta rigidità e un processo di saldatura al laser, migliorando notevolmente la rigidità complessiva.

03. BARICENTRO RIBASSATO

Grazie al pianale, UX 300h ha un baricentro molto ribassato, il più basso della sua categoria. Questa caratteristica, fondamentale per le prestazioni dinamiche della vettura, è integrata da misure volte a ridurre il peso nella realizzazione della carrozzeria, come l'uso di alluminio leggero per le porte laterali, i parafranghi e il cofano, nonché una resina per il portellone posteriore.

04. SOSPENSIONI

Le compatte sospensioni anteriori di tipo MacPherson e l'impostazione a doppio braccio sul posteriore sono state migliorate per consentire una guida confortevole e una risposta scattante. È stata prestata un'attenzione speciale agli ammortizzatori ad alte prestazioni, e anche alla qualità dell'olio degli ammortizzatori, ai paraolio e al controllo dell'attrito.

05. SERVOSTERZO ELETTRICO

Per UX 300h è stato scelto un servosterzo elettrico dotato di un piantone più compatto e rigido e un'asta con un diametro maggiore. Questo contribuisce alla maneggevolezza grazie a una risposta più incisiva e immediata all'input del guidatore e a una migliore sensazione di guida.

06. SELETORE DELLA MODALITÀ DI GUIDA

Il selettore della modalità di guida è stato posizionato accanto alle manopole dei contatori affinché possa essere utilizzato senza distogliere troppo lo sguardo dalla visuale o cambiare la posizione di guida. Le modalità Eco, Normal e Sport sono di serie su tutti i modelli, mentre il modello UX 300h F SPORT offre cinque modalità: Eco, Normal, Custom, Sport S e Sport S+.

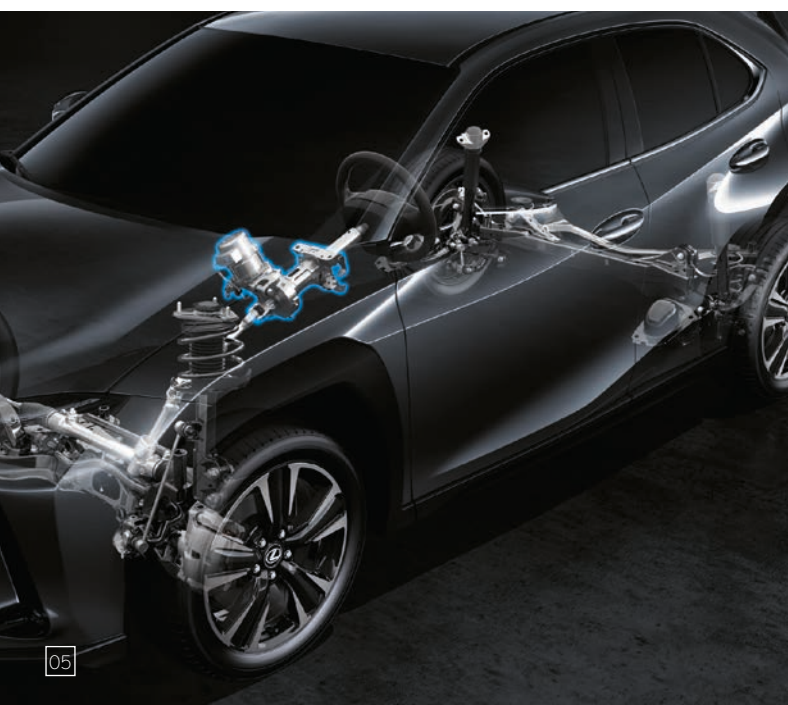
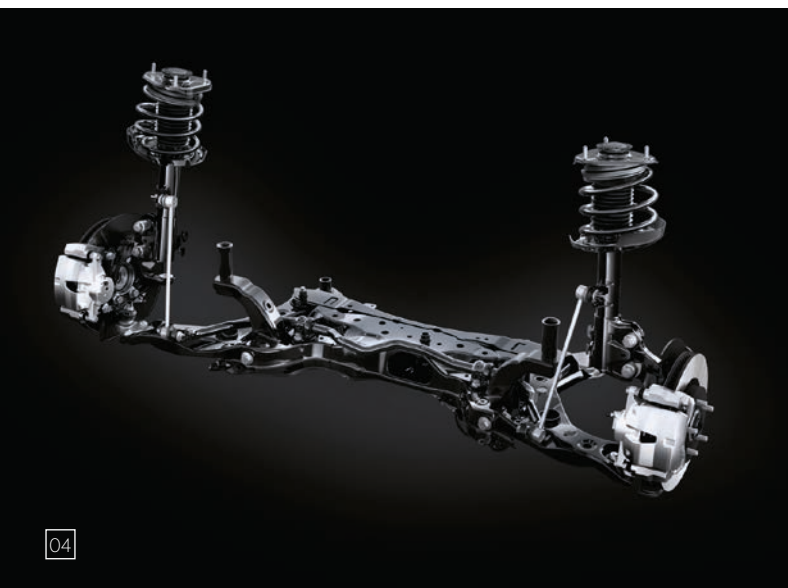
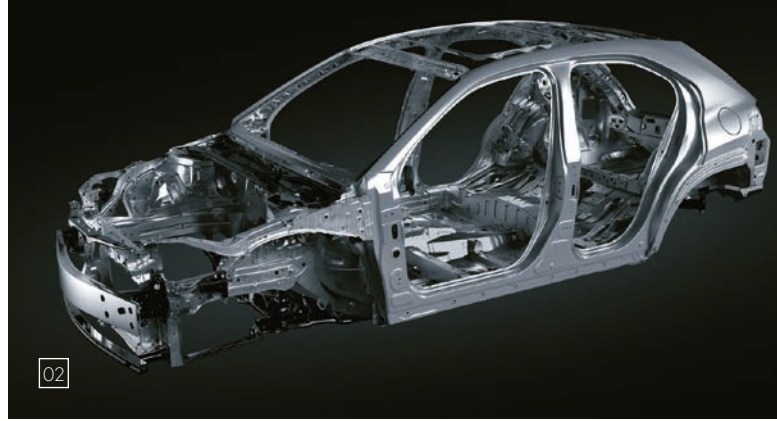

01. IMPIANTO AUDIO LEXUS PREMIUM

UX è disponibile con l'impianto audio Lexus Premium con 6 o 10 altoparlanti. Creando la sensazione di un palco live proprio di fronte all'ascoltatore, il suono viene trasmesso in modo efficace sia direttamente dagli altoparlanti che dopo la riflessione sui vetri dell'auto. Per garantire una riproduzione vocale chiara e risonante, con una distorsione minima, i diaframmi degli altoparlanti sono realizzati con una resina a base di carbone di legna di bambù e fibre di legno silicizzato, che migliora la riciclabilità.

02. AUDIO MARK LEVINSON®

Con una potenza di 915 watt, l'impianto audio Mark Levinson® Premium Surround con 13 altoparlanti del nuovo UX produce un suono di altissima qualità. Per ogni componente elettrico del sistema si è cercato di ottenere il design ideale in modo da fornire una distorsione armonica totale (THD, un indicatore della distorsione del segnale) non superiore a 0,1%. L'impianto include un amplificatore di classe D da 150 W / 4 Ω x 12 canali (8 canali utilizzati). Questa elevata potenza permette di gestire in modo preciso i grandi altoparlanti, generando un suono chiaro e potente. Sulla base di una disposizione ottimale, QLS (Quantum Logic Surround) utilizza una tecnologia di elaborazione acustica per consentire al sistema di riprodurre fedelmente il suono in completa sintonia con le intenzioni del compositore.

03. NUOVO DISPLAY STRUMENTI DIGITALE DA 12,3"

L'abitacolo incentrato sul conducente di UX è stato ulteriormente migliorato grazie a un nuovo display degli strumenti da 12,3", completamente digitale. Lo stile e l'importanza dei contatori e delle informazioni cambiano a seconda della modalità di guida selezionata e possono essere anche personalizzati.

04. DISPLAY HEAD-UP

I dati del veicolo sono proiettati a colori direttamente sul parabrezza. Il display Head-Up, che misura 260 mm x 97,5 mm, permette di controllare dati come i comandi del navigatore, le impostazioni audio o le funzioni di sicurezza, senza che il conducente distolga lo sguardo dalla strada.

05. SISTEMA DI CHIAMATA DI EMERGENZA -ECALL

Per la tua sicurezza, eCall ti fornisce delle funzionalità di chiamata di emergenza sia manuali che automatiche. In seguito a una collisione con apertura dell'airbag, contatta automaticamente i servizi di emergenza, inviando la posizione esatta e l'identificazione dell'automobile. È inoltre possibile contattare i servizi di emergenza premendo il pulsante di emergenza in qualsiasi momento.

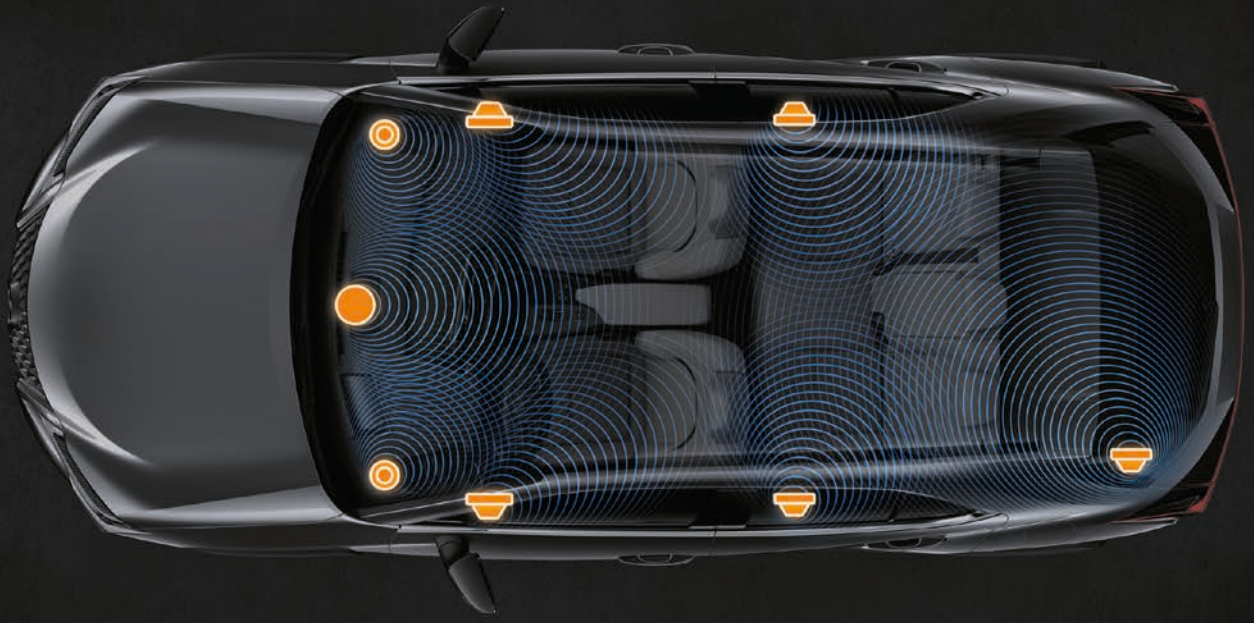

01



02



03



04



05

01. LEXUS LINK MULTIMEDIA

Più veloce e facile da usare, con una risoluzione migliorata sia sul touchscreen di 8" (Lexus Link Connect con navigatore sul cloud) che su quello di 12,3" (Lexus Link Pro con navigatore incorporato), Lexus Link Multimedia utilizza la navigazione cloud per aggiornare regolarmente le mappe e i dati sul traffico. Con tante opzioni di mappatura come la "ricerca per punto d'interesse", è possibile scaricare l'aggiornamento più recente delle mappe utilizzando la tecnologia "Over The Air". Per migliorare l'esperienza di navigazione, sono disponibili servizi online come traffico in tempo reale, ricerca del parcheggio, ricerca della stazione di servizio, previsioni del tempo e il motore di ricerca Google.

02. TOUCHSCREEN DA 12,3" EXTRA LARGE

Perfettamente posizionato per una comoda interazione mentre si guida, questo touchscreen ad alta definizione da 12,3" è uno dei più grandi disponibili in questa categoria e permette di accedere a informazioni come navigazione, impianto audio e controllo del climatizzatore.

03. LEXUS LINK + - SERVIZI CONNESSI¹

Ti diamo il benvenuto nell'applicazione Lexus Link +, un mondo di connettività creato per completare la nostra esclusiva esperienza di servizio "Omotenashi". Le sue funzionalità intelligenti e su misura ti aiutano a programmare un viaggio, trovare parcheggio, prenotare l'assistenza o addirittura a migliorare il tuo stile di guida. Con UX puoi trasformare il tuo tempo, utilizzando servizi come:

- **Analisi di guida:** Tiene traccia dei tuoi viaggi, del tuo stile di guida e ti permette di registrare i viaggi di lavoro
- **Hybrid Coach:** Ti aiuta a guidare il tuo UX 300h in modo più efficiente
- **Find my Car:** Localizza la tua Lexus e ti riporta da lei
- **eCare:** Consente di gestire l'assistenza e la manutenzione del tuo UX.
- **Warning Lights:** Ti spiega il significato di ogni segnale luminoso di avviso e di tutte le azioni che devi intraprendere
- **Car status:** Ti avverte se hai lasciato un finestrino aperto o dimenticato i fari accesi. Puoi anche controllare se hai chiuso l'auto
- **Monitoraggio della batteria:** Controlla il livello di carica della batteria da 12 V della tua auto

04. CONNETTIVITÀ PREMIUM LEXUS LINK

In quanto proprietario di un UX, otterrai gratuitamente tutti i benefici della Connettività standard di Lexus Link per tutta la vita della tua auto. Il pacchetto Connettività Premium di Lexus Link è gratuito solo per i primi 4 anni di esperienza Lexus; in seguito si può rinnovare tramite abbonamento. Include funzionalità all'avanguardia quali:

- Navigatore basato su cloud e assistente vocale
- Informazioni su eventi stradali e traffico in tempo reale
- Disponibilità dei parcheggi su strada e in zone dedicate
- Climatizzatore da remoto: Sbrina a distanza il parabrezza, attiva le luci di emergenza o blocca e sblocca il tuo UX, dalla comodità di casa tua

05. INTEGRAZIONE SMARTPHONE

Grazie al servizio wireless Apple CarPlay® e all'Android Auto® dotato di cavo, UX ti permette di visualizzare e accedere facilmente ad alcune delle app del tuo smartphone tramite lo schermo.

06. CARICABATTERIA WIRELESS

Una caricabatteria wireless più grande sulla parte anteriore della console centrale permette di caricare un dispositivo come lo smartphone semplicemente appoggiandolo sul caricatore, senza bisogno di un cavo di ricarica.

07. NUOVA SMART DIGITAL KEY²

Un oggetto in meno da smarrire: la nostra Smart Digital Key sicura e conveniente integra tutte le principali funzioni della chiave elettronica di Lexus nell'app Lexus Link + disponibile sul tuo smartphone. Tenendola in tasca o nella borsa, ti permetterà di aprire, chiudere e accendere comodamente la tua auto e potrai condividerla da remoto con ben cinque persone.

Le immagini delle schermate utilizzate in questa brochure sono basate sull'ultima versione disponibile al momento della stampa.

¹ A seconda del luogo di residenza, alcune funzionalità potrebbero non essere disponibili. Per assistenza e informazioni, rivolgersi al proprio concessionario Lexus di zona.

² La funzione di avvio del motore della Smart Digital Key non si attiverà se la tua auto è dotata di un dispositivo di antifurto aggiuntivo e la chiave dell'antifurto non è presente nel veicolo.

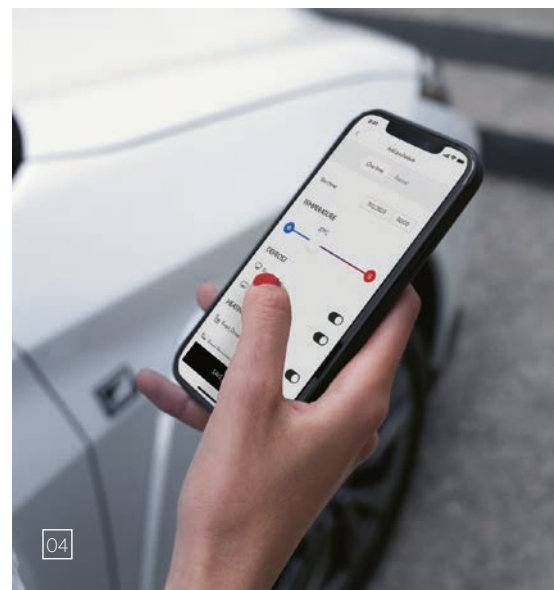
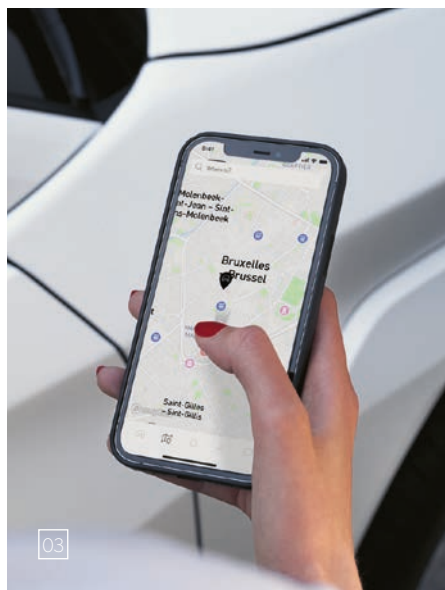

01. IL SISTEMA DI SICUREZZA LEXUS SAFETY SYSTEM + DI ULTIMA GENERAZIONE

UX 300h si affida ai sistemi avanzati di sicurezza attiva e di assistenza al conducente presenti nel sistema di sicurezza Lexus Safety System + di ultima generazione, con funzioni aggiuntive e aggiornate che offrono un rilevamento più preciso del rischio di incidenti. Tra questi ci sono il sistema di monitoraggio del conducente, che controlla lo stato di vigilanza e stanchezza del conducente e l'assistenza alla guida proattiva con sterzata assistita, che usa la videocamera anteriore per determinare l'angolo di sterzata, regolandone la forza in approccio di curva.

02. SISTEMA DI PRE-COLLISIONE

Oltre a rilevare i motocicli di giorno, il sistema di pre-collisione Lexus migliorato permette di evitare un maggior numero di potenziali collisioni, ad esempio nelle svolte o se qualcuno taglia la strada. È inoltre in grado di riconoscere i rischi di collisione causati dal traffico in avvicinamento o dai pedoni in attraversamento quando si svolta a un incrocio. L'abilità di evitare gli impatti è maggiormente sviluppata grazie all'assistenza alla sterzata di emergenza.

03. CONTROLLO DINAMICO DELLA VELOCITÀ DI CROCIERA CON RADAR

Questo sistema utilizza un sensore radar a onde millimetriche e una telecamera per rilevare i veicoli che precedono e mantenere una distanza adeguata. Se il veicolo davanti si ferma, anche UX 300h si ferma. Quando il veicolo riparte, ripartirai anche tu. Riconosce rapidamente i veicoli in movimento che tagliano la strada davanti e, insieme all'assistenza al rilevamento di corsia, segue un percorso più naturale nelle curve.

04. ASSISTENZA ALLA STERZATA DI EMERGENZA

Se cerchi di evitare un pedone vicino o sulla traiettoria di marcia quando è imminente una collisione, l'assistenza alla sterzata di emergenza asseconda i movimenti dello sterzo per migliorare la stabilità dell'auto ed evitare un abbandono accidentale della corsia.

05. ASSISTENZA AL RILEVAMENTO DI CORSIA

L'assistenza al rilevamento di corsia aiuta a tenere UX 300h al centro della corsia, utilizza la funzionalità di "corsia naturale" e ti assiste anche quando guidi in curva.

06. ASSISTENZA ALLA GUIDA PROATTIVA CON ASSISTENZA ALLA STERZATA ATTIVA

Dotato del nostro più recente sistema di assistenza all'anticipazione degli ostacoli, la nuova e pionieristica tecnologia di assistenza alla guida proattiva con assistenza alla guida attiva di UX 300h monitora gli automobilisti e gli oggetti di fronte alla tua auto e controlla in modo proattivo i freni e lo sterzo per mantenere una distanza di sicurezza da essi. Inoltre, l'assistenza alla decelerazione aiuta a rilasciare l'acceleratore prima di una curva o di un veicolo che precede, consentendo una decelerazione più fluida e sicura. Il sistema è inoltre in grado di rilevare le curve e regola la forza di assistenza alla sterzata per renderla sicura e precisa.

07. ASSISTENZA PER LA SEGNALETICA STRADALE

Il riconoscimento della segnaletica stradale (RSA) rileva i cartelli stradali e fornisce informazioni al conducente tramite lo schermo multi-informazione. Quando è collegato al controllo dinamico della velocità di crociera con radar, è possibile regolare la velocità dell'automobile in funzione del limite di velocità riconosciuto dall'RSA.

08. FARI ABBAGLIANTI AUTOMATICI

I fari abbaglianti automatici (AHB) rilevano i veicoli che provengono in senso contrario di notte abbassando automaticamente il fascio di luce, riducendo il pericolo di abbagliamento accidentale degli altri conducenti e permettendo di concentrarsi sulla strada davanti a sé.

09. FARI ABBAGLIANTI ADATTIVI

Il sistema di fari abbaglianti adattivi (AHS) aiuta a evitare che UX 300h possa abbagliare gli altri automobilisti. L'AHS usa il sensore di una telecamera situata sopra il parabrezza per rilevare il fascio luminoso proveniente dal traffico inverso e ottimizza automaticamente la distribuzione della luce per non illuminare direttamente i veicoli davanti a sé o quelli nell'altro senso di marcia. Undici chip a LED indipendenti nei fari si attivano/disattivano per garantire un controllo preciso delle zone illuminate e non illuminate.

LEXUS SAFETY SYSTEM +

01

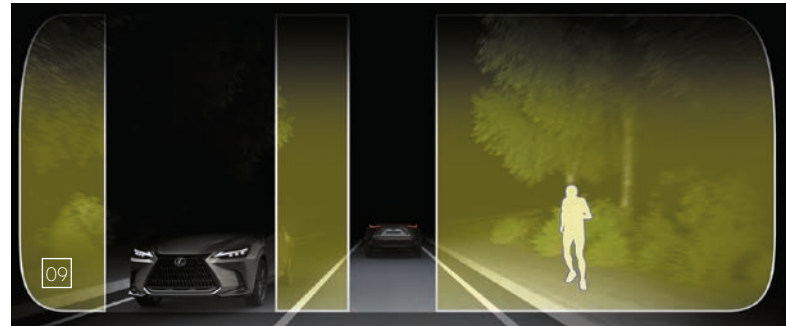
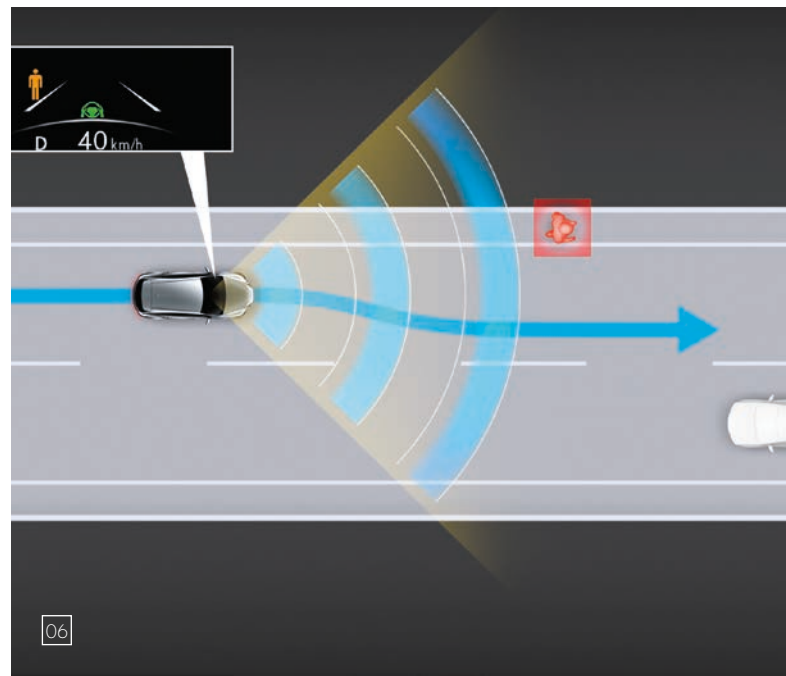
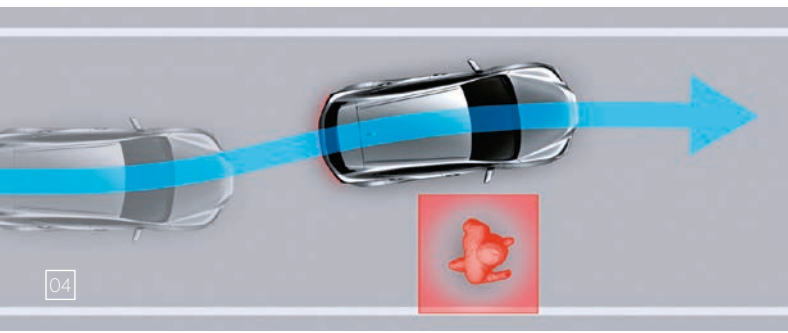
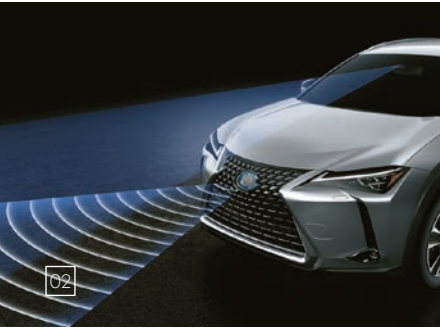

01. AIRBAG

Su UX abbiamo potenziato ulteriormente l'aspetto sicurezza, grazie all'eccellente protezione offerta da 8 airbag di serie. Questi includono airbag conducente e passeggero anteriore, airbag per le ginocchia, airbag anteriori e airbag a tendina lungo i lati dell'abitacolo.

02. ALLERTA TRAFFICO TRASVERSALE POSTERIORE E FRENATA*

La funzione di allerta traffico trasversale posteriore funziona quando si innesta la retromarcia. Rileva gli ostacoli intorno al veicolo e gli eventuali altri veicoli che si avvicinano da dietro al veicolo. Se necessario, il sistema avverte il conducente con un segnale acustico e visivamente nel display centrale e nel retrovisore interessato. Se richiesto, applica il controllo della forza di trazione e il controllo della frenata per evitare una collisione.

03. SISTEMA DI ALLERTA PRESSIONE PNEUMATICI

Ricevendo informazioni da un sensore installato su ciascun pneumatico, il display multi-informazione mostra i dati sulla pressione degli pneumatici e segnala un eventuale calo di pressione in uno di essi. Il sistema contribuisce a ridurre il rischio di foratura, contribuendo a ridurre i consumi e aumentare la durata di vita degli pneumatici.

04. AVVISO DI ASSISTENZA DURANTE IL PARCHEGGIO

Per offrire una maggiore tranquillità nelle situazioni di parcheggio entro spazi esigui, l'avviso di assistenza durante il parcheggio indica il pericolo collisione imminente utilizzando un segnale acustico, la funzione di allerta traffico trasversale posteriore e un display nella telecamera posteriore.

05. MONITOR DI ASSISTENZA AL PARCHEGGIO LEXUS / MONITOR CON VISTA PANORAMICA

Il monitor di assistenza al parcheggio Lexus* facilita la manovra di retromarcia nei parcheggi. Sul display centrale mostra un'immagine video dello spazio dove viene effettuata la manovra, con linee guida che facilitano la sterzata. Per facilitare le manovre entro spazi esigui, il monitor con vista panoramica offre una vista quasi a 360° tutt'intorno alla vettura. Genera inoltre un'immagine 3D virtuale di UX, con istruzioni a video per facilitare le manovre in città.

06. RILEVATORE PUNTI CIECHI

I dispositivi radar integrati nel paraurti posteriore individuano i veicoli nelle corsie adiacenti che non sono visibili negli specchietti retrovisori. Se il conducente aziona l'indicatore di direzione per cambiare corsia e un veicolo entra nel punto cieco, un segnale di avvertimento si attiva nel retrovisore interessato.

07. ASSISTENZA ALL'USCITA SICURA

L'esclusiva funzione di assistenza all'uscita emette un avviso per evitare ai passeggeri (anteriori e posteriori) di aprire lo sportello in caso di traffico come auto o ciclisti in avvicinamento dal lato posteriore.

Le immagini delle schermate utilizzate in questa brochure sono basate sull'ultima versione disponibile al momento della stampa.

* Le persone e gli ostacoli mostrati nel monitor hanno una posizione e una distanza diverse da quelle reali. Non affidarsi completamente al monitor e, per sicurezza, accertarsi a occhio nudo che attorno alla vettura ci siano condizioni sicure quando si guida.

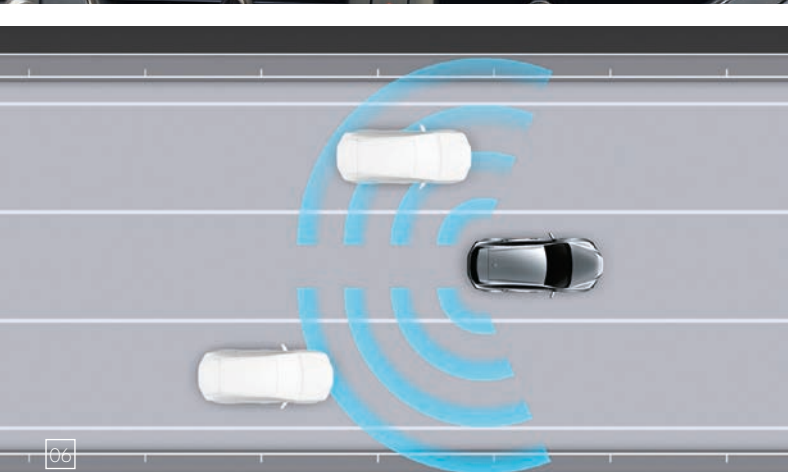
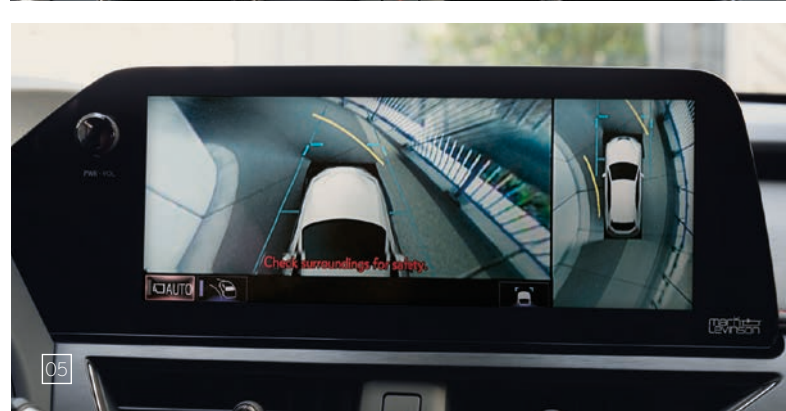
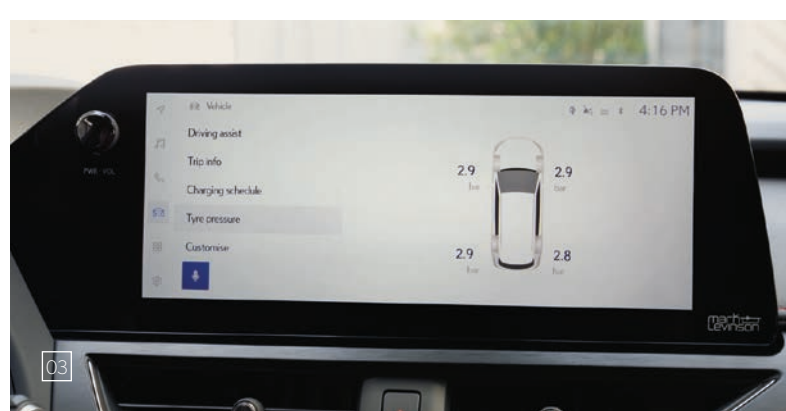

01. GRIGLIA F SPORT

L'esclusiva e distintiva griglia F SPORT e lo stile del paraurti anteriore contraddistinguono i modelli UX F SPORT e UX F-DESIGN dal resto della gamma UX. Con finitura in nero lucido, il complesso disegno a maglie della griglia, ispirato alla LS F SPORT, ha richiesto molti mesi di progettazione al computer per essere ultimato.

02. LINEA POSTERIORE F SPORT

Oltre all'esclusivo paraurti posteriore, la cornice centrale e l'elemento riflettente posteriore si caratterizzano per il rivestimento nero lucido che accentua il look distintivo delle versioni F SPORT e F-DESIGN.

03. CERCHI IN LEGA F SPORT DA 18"

Traendo ispirazione dai cerchi della coupé LC e della berlina ammiraglia LS, i modelli UX F SPORT e UX F-DESIGN sono dotati di esclusivi cerchi in lega ad alta rigidità da 18" a 5 razze doppie con un rivestimento metallizzato grigio.

04. VERNICIATURA A DUE TONALITÀ AMPLIATA

Solo per i modelli F SPORT e F-DESIGN è possibile scegliere tra le verniciature nei colori Sonic Copper, Sonic Titanium e Deep Blue con tetto nero, montanti neri e barre da tetto nere disponibili come optional.

05. SOSPENSIONI ADATTIVE VARIABILI

Per prestazioni dinamiche persino superiori, la versione F SPORT presenta sospensioni adattive variabili, simili a quelle della coupé sportiva LC. Gli ammortizzatori sono regolabili su ciascuna ruota con 650 livelli di forza di smorzamento per fornire un controllo assoluto su qualsiasi strada.

06. SEDILI F SPORT

Gli occupanti apprezzeranno gli avvolgenti sedili in pelle F SPORT ispirati a quelli della coupé sportiva LC, con 8 posizioni regolabili e supporto lombare. Tutte le cuciture su sedili, sterzo, quadro strumenti e leva del cambio sono state minuziosamente verificate dai nostri esperti artigiani "Takumi".

07. VOLANTE F SPORT

Grazie alla presenza del logo F SPORT, il conducente si immedesima in modo speciale ogni volta che prende in mano il volante di UX F SPORT. Comandi "paddle" consentono di cambiare rapidamente marcia in modo preciso senza togliere le mani dal volante. Il design della leva del cambio F SPORT, rifinita in pelle traforata, si accorda con il volante creando un eccitante ambiente sportivo.

08. BATTITACCO PORTE F SPORT E PEDALIERA SPORTIVA

Offrendo una protezione durevole, i resistenti battitacco F SPORT sono rifiniti in alluminio spazzolato e integrano il logo Lexus. La pedaliera in alluminio lavorato a macchina offre eccellenti caratteristiche di tenuta e rispecchia la sensazione di sportività dei modelli UX 300h F SPORT.

09. STRUMENTAZIONE F SPORT

Il contatore centrale F SPORT si caratterizza per l'innovativa tecnologia TFT (Thin Film Transistor) da 12.3" e per il design ereditato dalla supercar Lexus LFA. Sul display si possono notare la lancetta del contagiri e l'indicatore di velocità digitale, presente sulle vetture Lexus "F".

10. MODALITÀ SPORT S+

La modalità Sport S+ di UX F SPORT regola le sospensioni, lo sterzo e la risposta dell'acceleratore per ottenere prestazioni di guida più sportive.

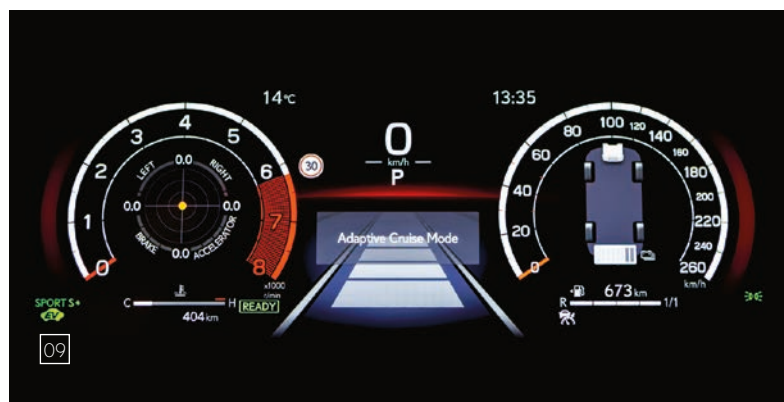
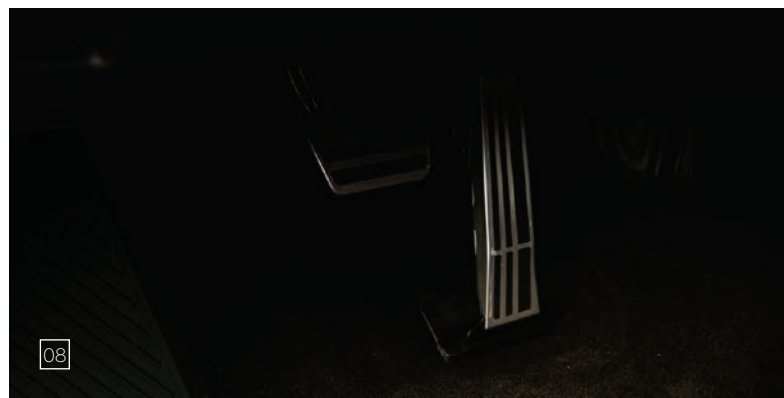

01. PACCHETTO SUV

Il Lexus UX è un SUV compatto di lusso che sfida tutto ciò che è venuto prima. Il pacchetto SUV, con le eleganti minigonne aerodinamiche che accentuano il suo aspetto dinamico e sportivo, ti consente di esprimerti al meglio.

- Minigonna anteriore: si integra nel bordo inferiore del paraurti di UX conferendogli un aspetto possente e di basso profilo.
- Minigonna laterale: accresce lo stile delle soglie laterali di UX per esaltarne l'aspetto unico e sportivo.
- Minigonna posteriore: con il suo design avvolgente, aggiunge un tocco di stile e dinamismo all'aspetto dinamico e sportivo di UX.

02. ACCESSORI PER IL TRASPORTO

Gli accessori per il trasporto sono pensati per spostarsi con UX in tutta comodità. Quando parti in cerca di avventura, il Lexus UX è in grado di trasportare tutto ciò di cui hai bisogno.

- Barre trasversali: si fissano nelle barre longitudinali da tetto di UX creando una base stabile e sicura per varie tipologie di accessori speciali.
- Box da tetto: Box portatutto brandizzati Lexus nelle misure M, L, XL, e ALPINE con capacità di carico tra i 415 e i 512L. Si apre da entrambi i lati e ha un punto di bloccaggio centrale.

03. PELLICOLE DI PROTEZIONE

Sassi, raggi UV, sale sulle strade, insetti - la verniciatura del veicolo è costantemente sotto attacco, di conseguenza l'aspetto del veicolo si deteriora e il suo valore si riduce. Tuttavia è adesso possibile mantenere l'aspetto della vettura in ottime condizioni con le pellicole di protezione della vernice. Praticamente invisibili quando vengono applicate, offrono una protezione durevole e sono disponibili per le parti più vulnerabili del veicolo.

04. CERCHI IN LEGA INVERNALI DA 17" E 18"

I cerchi in lega invernali Lexus sono appositamente progettati per equipaggiare UX in caso di pessime condizioni stradali e guida a basse temperature, mantenendo inalterato il suo prestigio.

05. GANCIO DI TRAINO AMOVIBILE VERTICALE

Basta fissare la sfera estraibile e richiudibile in caso di necessità; rimuovendola quando non serve, si migliora la versatilità di UX 300h.

06. BATTITACCO PORTE ILLUMINATI

Questi battitacco porte illuminati sprigionano stile e raffinatezza conferendo al tuo UX un tocco di classe extra.



COLORI | ESTERNI

PURE WHITE | 085²



SONIC PLATINUM | 1L2



SONIC GREY | 1L1



SONIC TITANIUM | 1J7



BLACK | 212³



GRAPHITE BLACK | 223



RED | 3T2³



SONIC COPPER | 4Y5

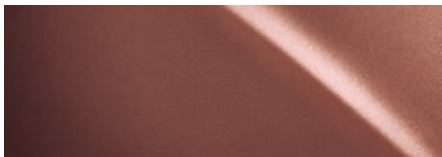

GREEN CARGO | 6X4

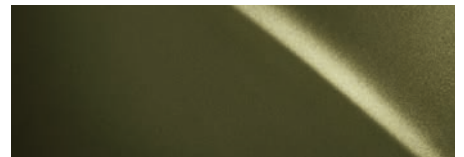

CELESTIAL BLUE | 8Y6

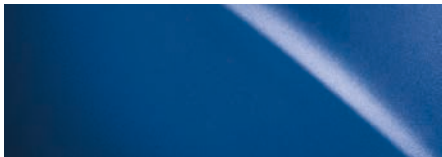

PURE WHITE / BLACK | 2LJ⁴



SONIC GREY / BLACK | 2ZG⁴

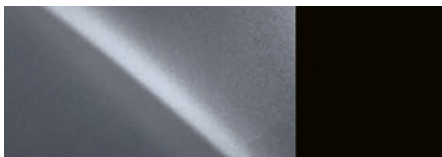

SONIC TITANIUM / TOTAL BLACK | 9M0⁵

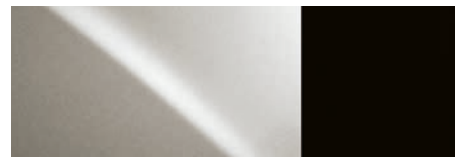

SONIC PLATINUM / BLACK | 2ZH⁴

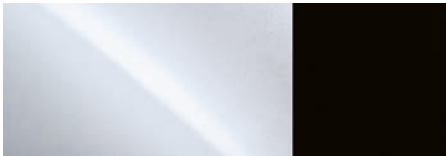

RED / BLACK | 2LN⁴



SONIC COPPER / TOTAL BLACK | 9L8⁵

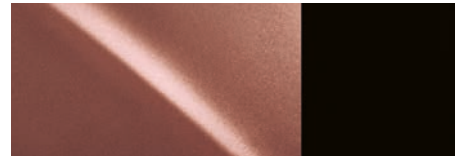

DEEP BLUE / TOTAL BLACK | 9L9⁵

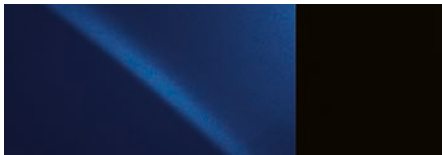

¹ In esclusiva su F SPORT e F-DESIGN.
² Non disponibile su F SPORT F-DESIGN.

³ Tinta unita.

⁴ Solo su F SPORT e F-DESIGN. Il tetto e le barre sono in Nero.

⁵ Solo su F SPORT e F-Design. Il tetto, le barre, i montanti e gli specchietti esterni sono in Nero.

Si noti che i colori effettivi possono variare rispetto a quelli illustrati a causa del processo di stampa.

COLORI | INTERNI

TESSUTO¹

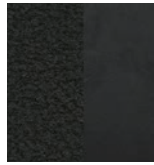

Nero

ECOPELLE²

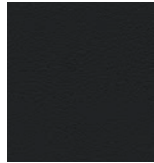

Nero

PELLE³



Nero

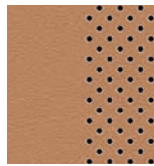

Hazel



Light Sand

¹ Il rivestimento in tessuto è di serie sulla versione Urban.

² Il rivestimento in eco-pelle è di serie sulla F-Design.

³ La pelle è di serie sulle versioni F SPORT e Luxury.

Il concessionario autorizzato Lexus di zona sarà lieto di fornire ulteriore assistenza. Si prega di consultare anche lo strumento di configurazione auto su www.lexus.eu.

DOTAZIONI | VERSIONI

TRAZIONE	URBAN	F-DESIGN	F SPORT	LUXURY
2WD	●	●	●	–
AWD	–	○	○	●
SICUREZZA ATTIVA				
ABS (Sistema antibloccaggio della frenata)	●	●	●	●
EBD (Distribuzione elettronica della forza frenante)	●	●	●	●
BAS (Sistema di assistenza alla frenata)	●	●	●	●
ECB-R (Frenata rigenerativa a controllo elettronico)	●	●	●	●
EPS (Servosterzo elettrico ad indurimento variabile)	●	●	●	●
TRC (Controllo elettronico della trazione)	●	●	●	●
VSC (Controllo elettronico della stabilità)	●	●	●	●
HAC (Assistenza alla partenza in salita)	●	●	●	●
VDIM (Gestione integrata delle dinamiche del veicolo)	●	●	●	●
TPWS (Controllo elettronico pressione pneumatici)	●	●	●	●
Modalità di guida EV	●	●	●	●
Modalità di guida ECO/NORMAL/SPORT	●	●	●	●
Modalità di guida SPORT+	–	–	●	–
Lexus Safety System+:				
- PCS & ACC (Sistema Pre Crash Safety & Adaptive Cruise Control)	●	●	●	●
- Riconoscimento segnaletica stradale basato su telecamera				
- Avviso mantenimento di corsia e centro carreggiata (LTA)				
- Sistema di frenata di emergenza (DES)	●	●	●	●
- Monitoraggio dello stato conducente (Driver Monitor)	●	●	●	●
Fari a LED abbaglianti automatici (AHB)	●	●	–	–
Fari a LED abbaglianti automatici adattivi (AHS)	–	–	●	●
Lexus Parking Assist: Sensori di parcheggio con riconoscimento oggetti (ICS)	●	–	–	–
Lexus Parking Assist: Sensori di parcheggio con riconoscimento oggetti e veicoli (ICS e RCTAB)	–	●	●	●
Telecamera con visione 360° (Panoramic view monitor)	–	–	●	●
SICUREZZA PASSIVA				
Airbag anteriori a due stadi, conducente e passeggero	●	●	●	●
Airbag laterali anteriori, conducente e passeggero	●	●	●	●
Airbag per le ginocchia, conducente e passeggero anteriore	●	●	●	●
Airbag laterali a tendina su tutta la lunghezza dell'abitacolo	●	●	●	●
Interruttore blocco airbag, passeggero anteriore	●	●	●	●
Sedili anteriori con protezione dal colpo di frusta (WIL)	●	●	●	●
Pretensionatori cinture sedili anteriori	●	●	●	●
Segnale acustico e spia luminosa cinture sedili anteriori non allacciate	●	●	●	●
Sistema di sicurezza ISOFIX per ancoraggio del seggiolino bambino sui sedili posteriori laterali	●	●	●	●

● Di serie.
○ Optional.
– Non disponibile.

DOTAZIONI | VERSIONI

AUDIO, COMUNICAZIONE E INFORMAZIONE

URBAN F-DESIGN F SPORT LUXURY

Lexus Link Connect con: - Schermo da 8" - Impianto audio a 6 altoparlanti - Cloud Navigation con assistente vocale	●	-	-	-
Lexus Link Pro con: - Schermo da 12,3" - Impianto audio a 10 altoparlanti - Embedded Navigation con assistente vocale e risoluzione 3D	-	●	●	●
Impianto audio Mark Levinson	-	-	●	●
DAB	●	●	●	●
Smartphone integration	●	●	●	●
HUD (Head up Display)	-	-	●	●
Telecamera posteriore	●	●	●	●
Doppia Porta USB e presa AUX	●	●	●	●
Sistema di connessione telefonica Bluetooth®	●	●	●	●
Display multi-informazione TFT da 7"	●	-	-	-
Display digitale multi-informazione TFT a colori da 12,3"	-	●	●	●
Comandi integrati nel volante audio/display/telefono/riconoscimento vocale	●	●	●	●
Smartphone Wireless Charger	-	●	●	●

ESTERNI

Design esterno Bitone con tetto Black	-	●	●	-
Cerchi in lega da 17" con pneumatici 215/60 R17 - Bruniti	●	-	-	-
Cerchi in lega da 18" con pneumatici 225/50 RF18 F SPORT	-	●	●	-
Cerchi in lega da 18" con pneumatici 225/50 RF18 - Bi-colour	-	-	-	●
Passaruote in tinta con la carrozzeria	-	-	●	●
Fari fendinebbia a LED	●	-	-	-
Fari fendinebbia a LED con funzione cornering	-	●	●	●
Barre al tetto	●	●	●	●
Specchietti retrovisori esterni regolabili elettricamente, e riscaldati	●	●	-	-
Specchietti retrovisori esterni riscaldabili, regolabili elettricamente, con memoria	-	-	●	●
Rilevamento angoli ciechi: Blind Spot Monitor (BSM) con assistenza all'uscita sicura (Safe exit assist) e luce di emergenza	-	●	●	●
Allestimento esterni F SPORT: - Design frontale esclusivo e loghi laterali - Specchietti retrovisori neri - Performance dampers anteriori e posteriori	-	●	●	-
Vetri posteriori oscurati	-	●	●	●

● Di serie.
○ Optional.
- Non disponibile.

DOTAZIONI | VERSIONI

COMFORT E INTERNI	URBAN	F-DESIGN	F SPORT	LUXURY
Alzacristalli anteriori e posteriori elettrici	●	●	●	●
Avviamento con pulsante	●	●	●	●
Smart entry (guidatore, passeggero, bagagliaio)	●	●	●	●
Portellone posteriore elettrico (PBD)	–	●	●	●
Bracciolo anteriore con vano portaoggetti	●	●	●	●
Chiave Digitale	–	–	●	●
Climatizzatore automatico bizona	●	●	●	●
Filtro aria a carbone attivo con funzione antipolline - NANOE X	●	●	●	●
Illuminazione ambiente interno a LED	●	●	●	●
Sensori pioggia	●	●	●	●
Volante in pelle	●	–	●	●
Volante riscaldato	–	●	●	●
Specchietto retrovisore interno elettrocromatico	●	●	●	●
Impianto audio Mark Levinson® con 13 altoparlanti e tecnologia Green Edge®	–	–	●	●
Volante con controllo audio e telefono	●	●	●	●
Volante regolabile elettricamente	–	●	●	●
Rivestimenti in TESSUTO	●	–	–	–
Rivestimenti in ECO-PELLE	–	●	–	–
Rivestimenti in pelle LUXURY	–	–	–	●
Rivestimenti in pelle F SPORT	–	–	●	–
Allestimento interni F SPORT:				
- Volante in pelle F SPORT con palette del cambio integrate	–	–	●	–
- Volante e cambio rivestiti in pelle traforata	–	–	–	–
- Pedali in alluminio e battitacco esclusivo	–	–	–	–
- Sensore gravitazionale G	–	–	–	–
Sospensioni Adattive Variabili AVS (include modalità di guida SPORT+)	–	–	●	–
Sedili anteriori regolabili manualmente (6 posizioni guidatore, 6 posizioni passeggero)	●	●	–	–
Sedili anteriori regolabili elettricamente in 8 posizioni (guidatore con memoria)	–	–	●	●
Sedile guidatore con supporto lombare	–	–	●	●
Sedili anteriori riscaldati	–	●	●	●
Sedili posteriori ribaltabili 60:40	●	●	●	●
Presa da 12V	●	●	●	●
Protezione vano di carico	●	●	●	●
Chiusura automatica porte con doppia sicura	●	●	●	●

● Di serie.
 ○ Optional.
 – Non disponibile.

DOTAZIONI | VERSIONI

INTERNI	URBAN	F-DESIGN	F SPORT	LUXURY
Interni in tessuto Nero (FA20)	●	-	-	-
Interni in eco-pelle Nero (EA20)	-	●	-	-
Interni in pelle F SPORT a scelta: Nero (LB21) o Flare Red (LB 31)	-	-	●	-
Interni in pelle Luxury a scelta: Nero (LA20) o Hazel (LA42) o Light Sand (LA02)	-	-	-	●
VERNICE				
Pure White (085)	○	-	-	○
Sonic Platinum (1L2)	○	-	-	○
Sonic Grey (1L1)	○	-	-	○
Sonic Titanium (1J7)	○	-	-	○
Black (212)	○	-	-	○
Graphite Black (223)	○	-	-	○
Red (3T2)	●	-	-	●
Sonic Copper (4Y5)	○	-	-	○
Green Cargo (6X4)	○	-	-	○
Celestial Blue (8Y6)	○	-	-	○
VERNICE BITONE				
BLACK - Pure White (2LJ)	-	○	○	-
BLACK - Sonic Platinum (2ZH)	-	○	○	-
BLACK - Sonic Grey (2ZG)	-	○	○	-
BLACK - Red (2LN)	-	●	●	-
OPTIONAL FULL BITONE PACK (Barre e Tetto TOTAL BLACK)				
BLACK - Sonic Titanium (9MO)	-	○	○	-
BLACK - Sonic Copper (9L8)	-	○	○	-
BLACK - Deep Blue (9L9)	-	○	○	-

- Di serie.
- Optional.
- Non disponibile.

DATI TECNICI

DIMENSIONI e PESI	2WD	4WD
Lunghezza (mm)		4495
Larghezza con specchietti ripiegati (mm)		1840
Altezza (mm)		1540
Passo (mm)		2640
Angolo d'attacco		14
Angolo d'uscita		25
Capacità bagagliaio fino alla tendina (l)		320
Capacità serbatoio carburante (l)		43
Numero posti		5
Massa a vuoto min. (kg)	1495	1555
Massa complessiva (kg)		2110
Massa rimorchiabile max (kg)		750
LEXUS HYBRID DRIVE		
Potenza Max kW(CV)		146 (199)
BATTERIA		
Tipo Batteria		Ioni di litio
Voltaggio (V)		222
Numero di celle		60
MOTORE TERMICO		
Testata / Monoblocco		Alluminio / Alluminio
Alimentazione/Ciclo		Benzina ad iniezione diretta D4-S/Atkinson
Cilindrata (cc)		1987
N. cilindri e disposizione		4 in linea
Numero di valvole		16
Meccanismo valvole		VVT-iE
Potenza Max kW (CV) @ giri/min		112 (152) @ 5.200
Coppia max. Nm@giri/min.		190 @ 4.400
MOTORI ELETTRICI		
Motore anteriore		
Tipo		Sincrono a magneti permanenti
Potenza Max kW(CV)		83 (113)
Motore posteriore (solo 4WD)		
Tipo		Sincrono a magneti permanenti
Potenza Max kW(CV)		30 (40)
TRASMISSIONE		
Trazione		Integrale
Cambio		Sistema di Trasmissione Power Split Device
PRESTAZIONI e CONSUMI		
Velocità massima (Km/h)		177
Accelerazione 0-100 Km/h (sec)	8,1	7,9
Range Consumo combinato (l/km) (WLTP)		4,7 - 5,0
Range Emissioni CO ₂ (g/km) (WLTP)		106 - 112
Standard emissioni inquinanti		EURO 6D
EMISSIONI ACUSTICHE		
CORPO VETTURA		
Sterzo		
Servosterzo		EPS
Raggio minimo di sterzata (m)		5,2
Sospensioni		
Anteriori		MacPherson
Posteriori		Braccio longitudinale
Impianto Frenante		
Anteriori		Dischi ventilati
Posteriori		Dischi
Sistema frenante		ABS elettronico a 4 sensori e 4 canali, con EBD e BRAKE ASSIST

Nota: Lexus Italia si riserva il diritto di modificare senza preavviso le caratteristiche riportate in base allo sviluppo del prodotto

DATI TECNICI

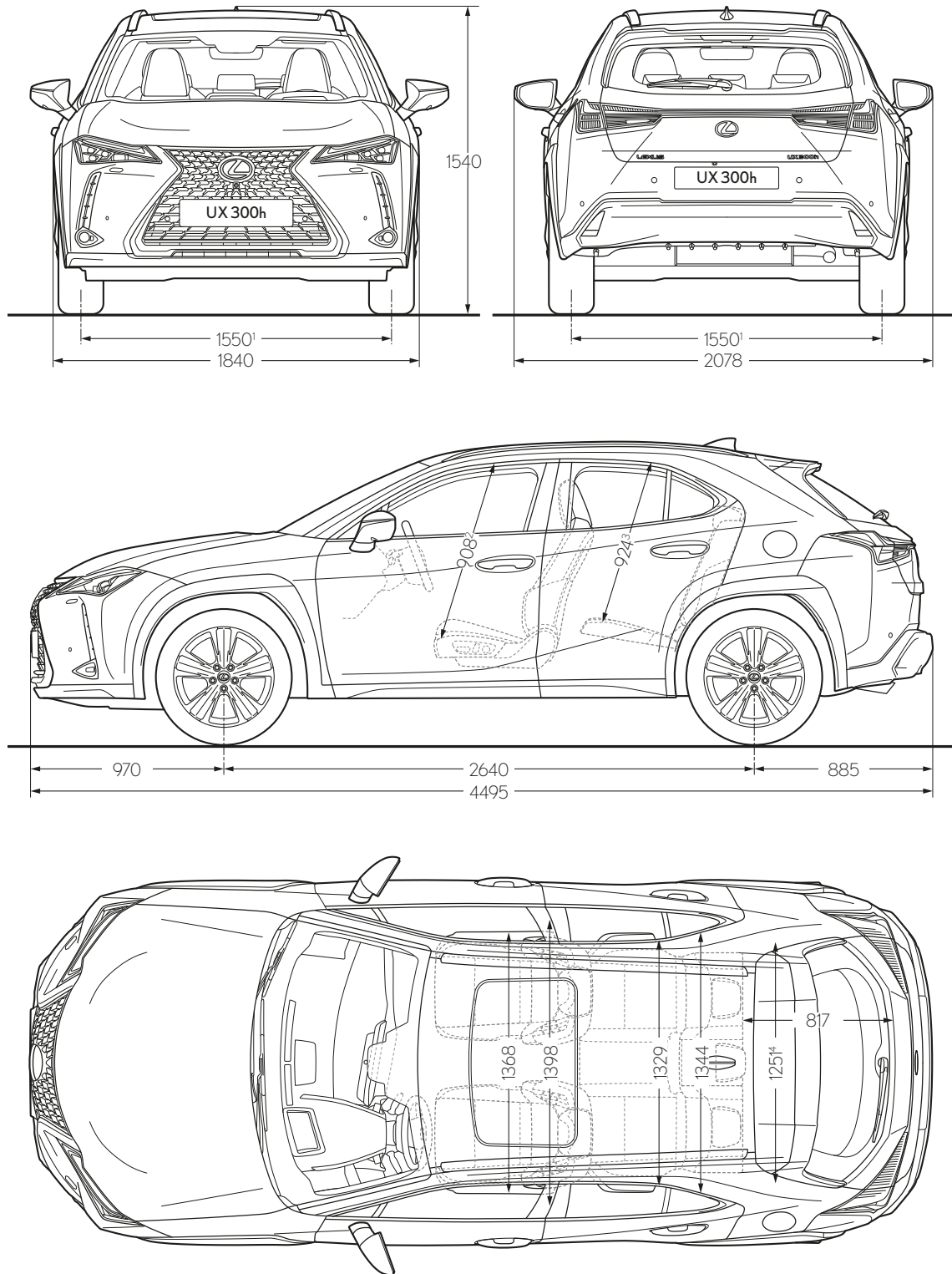

¹ Il dato indicato è per i modelli UX 300h specificati con cerchi in lega da 18". Se specificati con cerchi in lega da 17", i dati della carreggiata anteriore e posteriore sono entrambi 1560.

² Il dato indicato è per i modelli UX 300h equipaggiati con l'optional del tettuccio apribile. Il dato per F SPORT è 889. Per i modelli con il tettuccio standard, il dato è 947 o 929 su F SPORT.

³ Il dato indicato è per i modelli UX 300h equipaggiati con l'optional del tettuccio apribile. Il dato equivalente con tetto normale è 923.

⁴ Il dato indicato è per i modelli UX 300h dotati di impianti audio con 8 o 13 altoparlanti. Se specificato con impianto audio a 6 altoparlanti, il dato è 1328.

Attenzione: le dimensioni sopraindicate sono espresse in millimetri.

SII NOSTRO OSPITE

IL MODO IN CUI TRATTIAMO I CLIENTI È GUIDATO DALL'ANTICA FILOSOFIA GIAPPONESE DELL'OSPITALITÀ.

L'Omotenashi, traducibile dal giapponese come "ospitalità e servizio cortese", in realtà incarna molto più che l'eccellenza del servizio: si tratta di un antico concetto basato sull'anticipare le necessità degli altri, ancor prima che siano manifestate. La filosofia Omotenashi influenza il modo in cui noi di Lexus progettiamo e produciamo le nostre automobili e, allo stesso tempo, il modo in cui trattiamo te, cliente Lexus. Non si limita soltanto al momento della vendita nel concessionario, ma perdura per tutta la vita della tua auto. Vogliamo farti sentire importante in ogni interazione che hai con noi. Per sentirti più di un semplice cliente.

Che tu sia un cliente privato o il proprietario di una flotta, vivrai l'esperienza Omotenashi ogni volta che visiterai i nostri showroom. Il nostro cordiale personale ti accoglierà calorosamente, proprio come si ricevono i migliori ospiti. L'accogliente atmosfera e la meravigliosa sala d'attesa ti permetteranno di approfittare di rinfreschi, aggiornarti sulle ultime notizie, usufruire di Internet ad alta velocità o continuare a lavorare. Potrai rilassarti, sapendo che i tecnici Lexus stanno lavorando con precisione ed efficienza per permetterti di rimetterti in viaggio senza lunghe interruzioni.

LA PACE DEI SENSI CON LEXUS RELAX PLUS*

Lexus Relax Plus ti garantisce la massima tranquillità anche dopo la scadenza della garanzia del produttore. Continua a guidare tranquillamente, grazie alla garanzia estesa di 12 mesi per ogni anno in cui porti in assistenza da noi la tua Lexus.

SOLUZIONI DI MOBILITÀ LEXUS EASY*

Dal finanziamento all'assicurazione, dalla manutenzione alle gomme: la soluzione di mobilità flessibile Lexus Easy è il modo più facile per guidare e prendersi cura di una Lexus.

Non sono solo le auto a rendere unica Lexus. È la filosofia che pervade tutto ciò che facciamo e si estende all'esperienza di avere una Lexus a farti sentire speciale. Proprio come i migliori ospiti.

* Lexus Relax Plus e Lexus Easy non sono disponibili in tutti i mercati.
Rivolgiti al concessionario Lexus autorizzato più vicino a te.



ÊTES-VOUS OUVERT À
CUI VOUS SURPRENDRA
MONTREZ-LEZ-NOUS VOS
CONCESSIONNAIRES LEXUS





SCOPRI DI PIÙ ONLINE

Per saperne di più su UX online. Soffermati ad esplorare quale versione si adatta meglio al tuo stile di vita e scopri la nostra assistenza di alta qualità e le offerte finanziarie. Se ti interessa scoprire cosa si prova a guidare UX, puoi prenotare una prova su strada presso il concessionario Lexus più vicino a te.

[Lexus.it/UX](https://www.lexus.it/UX)

©2024 Lexus Europe* si riserva il diritto di modificare qualsiasi dettaglio, specifica o equipaggiamento senza preavviso. I dettagli delle specifiche e dell'equipaggiamento sono soggetti anche a modifica in conformità alle condizioni e ai requisiti a livello locale. Rivolgiti al tuo concessionario autorizzato Lexus per i dettagli relativi a eventuali modifiche che potrebbero essere necessarie a livello locale.

Nota: i veicoli illustrati e le specifiche descritte nella presente brochure potrebbero differire dai modelli e dagli equipaggiamenti effettivamente disponibili localmente. I colori della carrozzeria potrebbero differire leggermente dalle fotografie riportate nella presente brochure.

Per maggiori informazioni, visita il sito web: www.lexus.it

Per noi di Lexus, il rispetto dell'ambiente è una priorità. Adottiamo molti accorgimenti per garantire che lungo tutto il ciclo di vita dei nostri veicoli, dal design alla produzione, dalla distribuzione alla vendita, dall'assistenza fino alla fine del ciclo di vita del prodotto, l'impatto ambientale sia estremamente ridotto. Presso ogni concessionario potrai trovare maggiori informazioni sulle procedure per i veicoli dismessi.

* Lexus Europe è una divisione di Toyota Motor Europe NV/SA.

Stampato in Europa, giugno 2024

 **LEXUS**
EXPERIENCE AMAZING